



HDCF03E

Mantenitore refrigerato a cassetti

COSTRUZIONE

- Costruzione completamente in acciaio inox AISI 304
- Isolamento termico della camera 55mm con scocca iniettata con poliuretano espanso esente da CFC
- Maniglie ergonomiche e completamente incassate con chiusura magnetica
- Cassetti con telaio portateglie
- Raffreddamento statico per mezzo di serpentine in rame annegate in schiume poliuretaniche
- Gruppo compressore di tipo ecologico con gas R404A
- Cablaggi e componenti posizionati per agevolare qualsiasi intervento di manutenzione

DOTAZIONI FUNZIONALI

- Controllo elettronico della temperatura
- Comandi semplificati di utilizzo intuitivo
- Temperatura di esercizio +0°C/+5°C e -18°C/+5°C
- Bacinella evaporazione condensa
- Piedini regolabili
- Piano superiore rinforzato per appoggio attrezzature

DOTAZIONI STANDARD

- Bacinelle gastronomiche in policarbonato su ogni cassetto

DOTAZIONI A RICHIESTA / ACCESSORI

- Set di 4 ruote di cui 2 con freno

MODULINESRL

Via dell'Industria 11, Z.I. San Giacomo di Veglia 31029 Vittorio Veneto (TV) - ITALY
 tel. +39 0438 5063 - fax +39 0438 912 323 - info@moduline.it - www.moduline.it



moduline

SCHEMI TECNICI DI INSTALLAZIONE

Cassetto
refrigerato **+3°C**

Cassetto freezer **-18°C**

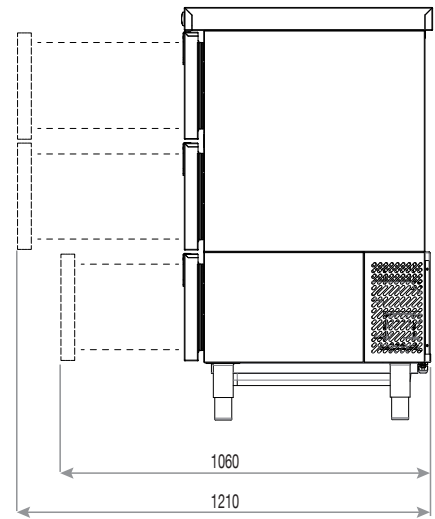
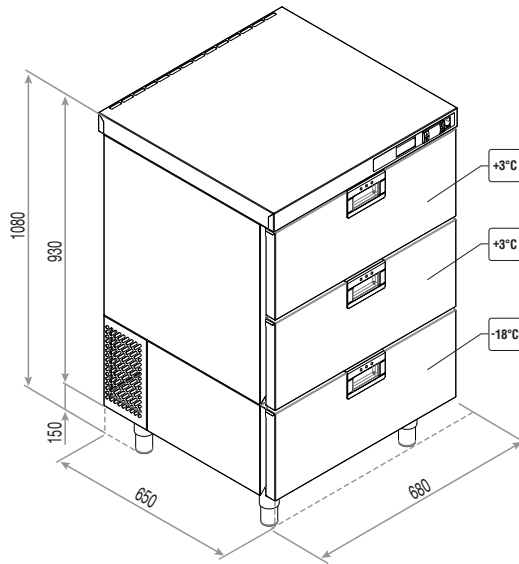

Dimensioni esterne
(L x P x H) - mm

680 x 650 x 1080

Capacità cassette
+3°C (h=150)

2 x GN 1/1 + 4 x GN 1/4

Capacità cassette
-18°C (h=150)

1 x GN 1/1

Potenza
[kW]

0,42

Alimentazione

AC 230 V / 50 Hz

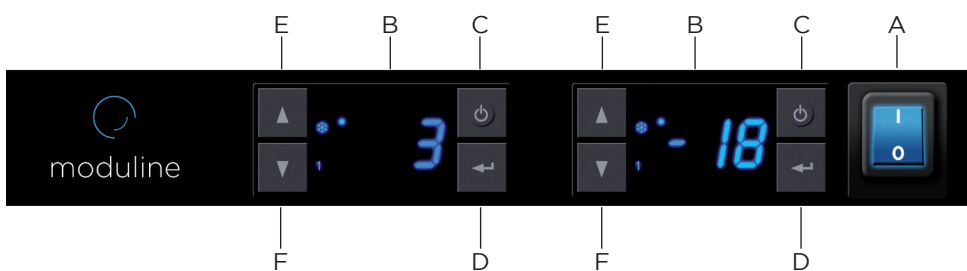

- A Interruttore generale
- B Display
- C Tasto Funzioni
- D Tasto Enter
- E Tasto incremento temperatura
- F Tasto decremento temperatura

MODULINESRL

Via dell'Industria 11, Z.I. San Giacomo di Veglia 31029 Vittorio Veneto (TV) - ITALY
tel. +39 0438 5063 - fax +39 0438 912 323 - info@moduline.it - www.moduline.it